

RoHS

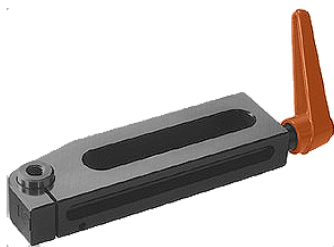

本體		把手
材質	處理	材質
鋼	表面硬化+染黑	鋅合金

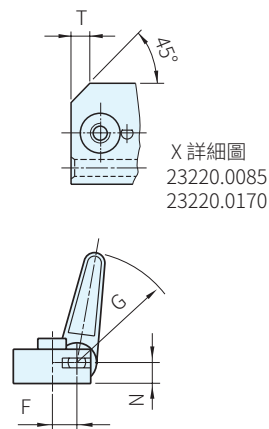
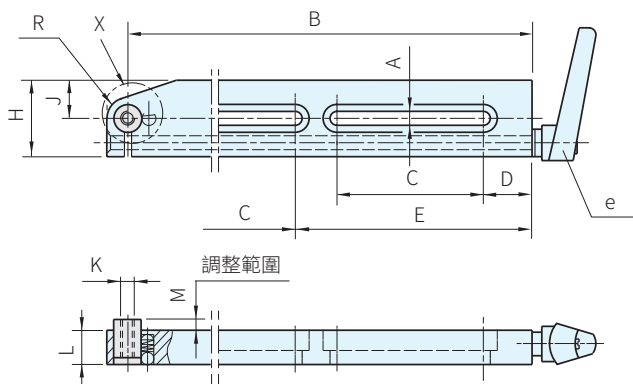

X 詳細圖
23220.0085
23220.0170

尺寸：8.5×75，13×150和17×170只有一個槽

品號	A	B	C	D	E	F	G	H	J	K	L
23220.0085	8.5	75	35	13	-	13	62	30	10	M8	19.5
23220.0150	13.0	150	90	20		17	74	50	25	M10	24.0
23220.0170	17.0	170	100	25		27	108	60	20	M16	34.0
23220.0300	13.0	300	110	30	160	17	74	50	25	M10	24.0
23220.0450	25.0	387			200	30	89	85	40	M20	40.0

品號	M	N	R	T	螺桿 Ø	最大負載 MAX. KN	e	質量 g	庫存
23220.0085	3	11.5	10	5	13	0.5	24400.0311	342	·
23220.0150	6	14.0	15	-	20	2.5	24400.0411	1159	△
23220.0170	11	21.5	-	11	26	5.0	24400.0611	2534	△
23220.0300	6	14.0	15	-	20	2.5	24400.0411	2153	△
23220.0450	11	25.0	24	-	32	10.0	24420.0210	7300	△

SP. 特長

- 支撐銷內有彈簧，作為由下而上三點以外的支撐，可防止工件加工的震動與傾斜
- 螺絲或支撐桿可以鎖在支撐銷上，以便調整高度
- 1KN=101.972kgf

訂貨： 交期：天 ·
23220.0085 天 △

EX. 使用例

